

Symbole eingepragt, und mit farbigen Etikett überklebt  
 Rot x Der Anschluss ist nicht gut!  
 Grün + Die Abnutzung ist bei der erlaubten Grenze!  
 Rot - Die Abnutzung ist sehr hoch!  
 Die Kugel und die Zugkugelkupplung sind zu prüfen!

Maximal Anhangemasse 750 kg  
 Maximal Stützlast 75 kg

6E0371.003	6X0125A006	6E5324.001
6E0371.002	6X0125A006	6E5098.001
6E0371.001	6X0125A006	ohne
Artikelnummer	Scheibe Art.Nr.	Steckerhalter Art.Nr.

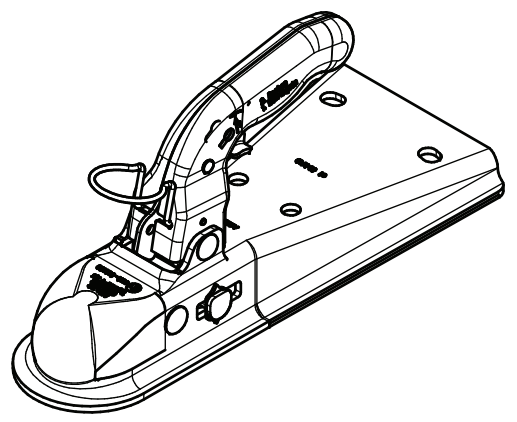

CAD-Software Solid-Edge	Wärmebehandlung HEAT TREATMENT	Oberflächenbehandlung FINISH	Allgemeintoleranzen fuer Maße ohne Toleranzangabe n. DIN ISO 2768-1 m TOLERANCES UNLESS OTHERWISE SPECIFIED AS PER DIN ISO 2768-1 m	Alle Rechte, wie Vervielfaeltigung oder Weitergabe an Dritte, vorbehalten, auch fuer Schutzrechtserteilung nach DIN 34
Aend.Nr.: "00000" = geringfuegige Aenderung ohne technische Bedeutung MODIF.IND. "00000" = MINOR MODIFICATION WITHOUT TECHNICAL BACKGROUND		DIN ISO 13715	Allgemeintoleranzen fuer Form und Lage nach DIN ISO 2768-2 K, Tolerierung DIN7167 TOLERANCES FOR FORM AND POSITION AS PER DIN ISO 2768-2 K, TOLERATING ACC. DIN7167	WE RESERVE ALL RIGHTS LIKE REPRODUCTION OR DISCLOSING TO A THIRD PARTY ALSO FOR GRANTING OF PATENTS ACCORDING DIN 34.
		$\pm 0,3$ $\pm 0,3$	Diese Maße werden bei der Abnahme besonders geprüeft THESE DIMENSIONS ARE USED TO BE ESPECIALLY CHECKED	Rohteil Nr.: ROUGH-No.
Oberflächen-Symbole SURFACE FINISH SYMB.		Gewicht WEIGHT	Halbzeug SEMI-FINISHED PRODUCT	Werkstoff MATERIAL
Symbol	Rz (µm)	2,013 kg		Zchnng.Nr. DRAWING-No.
$\nabla$	40-63	ISO-Methode	.00	Gezeichnet DRAWN
$\nabla$	16-25	Datum DATE	2016.03.17	Gepüeft CHECKED
$\nabla$	5-10	Name	Farago	Artikel-Nr. ART.No.
$\nabla$	4-6	Maßstab SCALE	1:2	6E0371
$\nabla$	1-2			siehe Tabelle
$\nabla$				Benennung/DESCRIPTION
$\nabla$				Zugkugelkupplung Kapsolofej AKF V 7,5 N3
$\nabla$				Blatt SHEET
$\nabla$				Van OF
$\nabla$				1
$\nabla$				2
$\nabla$				Blattformat SHEET SIZE
$\nabla$				A3

